

20710



JOB NO. 004
PROJECT:
 ԳԻՐԱԳՐԱՐԱՆՆԵՐԻ ԿԱՐԿԱՆՈՒՄ
 և ձևակերպում

OWNER: ԳԻՐԱԳՐԱՐԱՆՆԵՐԻ ԿԱՐԿԱՆՈՒՄ
 և ձևակերպում

LOCATION: ԱՆՏԻՍ ԿՈՄԻՏԵ

ARCHITECTS:
 ՄԱՍԻՍ ԳՐԱԳՐԱՐԱՆՆԵՐ
 ՄԱՍԻՍ ԳՐԱԳՐԱՐԱՆՆԵՐ
 ՄԱՍԻՍ ԳՐԱԳՐԱՐԱՆՆԵՐ
 ՄԱՍԻՍ ԳՐԱԳՐԱՐԱՆՆԵՐ
 ՄԱՍԻՍ ԳՐԱԳՐԱՐԱՆՆԵՐ
 ՄԱՍԻՍ ԳՐԱԳՐԱՐԱՆՆԵՐ

CIVIL ENGINEER:
 ՄԱՍԻՍ ԳՐԱԳՐԱՐԱՆՆԵՐ

ELECTRICAL ENGINEER:
 ՄԱՍԻՍ ԳՐԱԳՐԱՐԱՆՆԵՐ

Mechanical Engineer:
 ՄԱՍԻՍ ԳՐԱԳՐԱՐԱՆՆԵՐ

Interior Designer:
 ՄԱՍԻՍ ԳՐԱԳՐԱՐԱՆՆԵՐ

LANDSCAPE DESIGNER:
 ՄԱՍԻՍ ԳՐԱԳՐԱՐԱՆՆԵՐ

DATE:

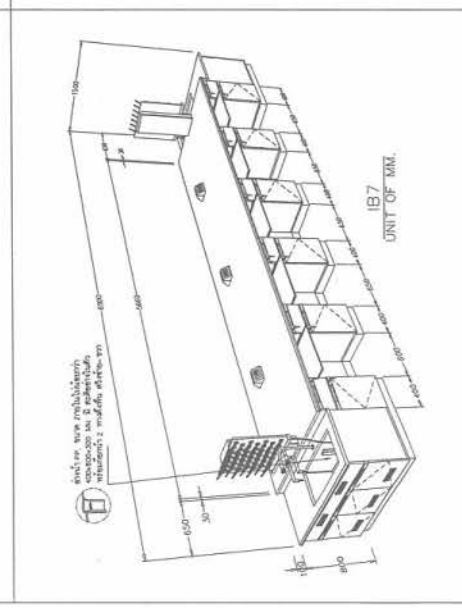
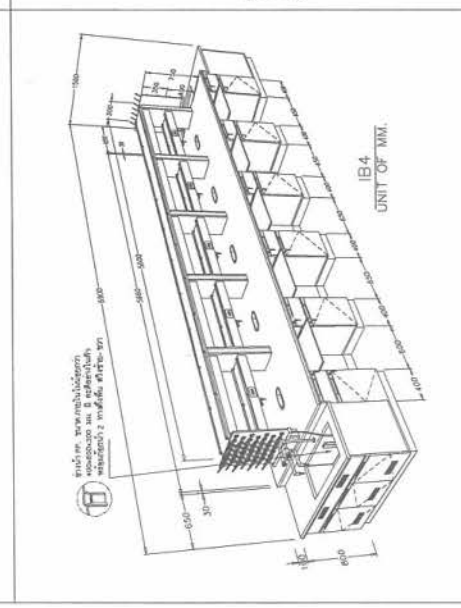
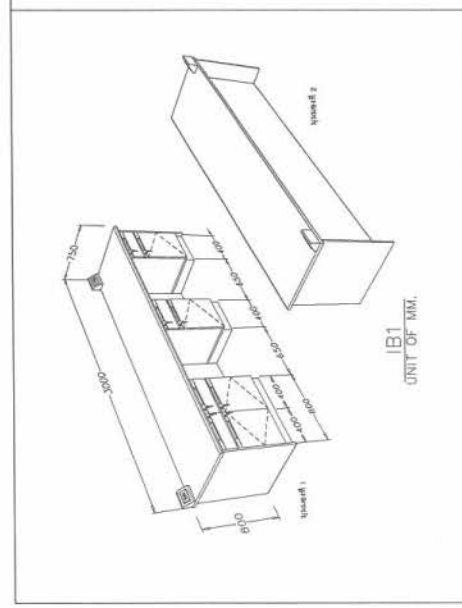
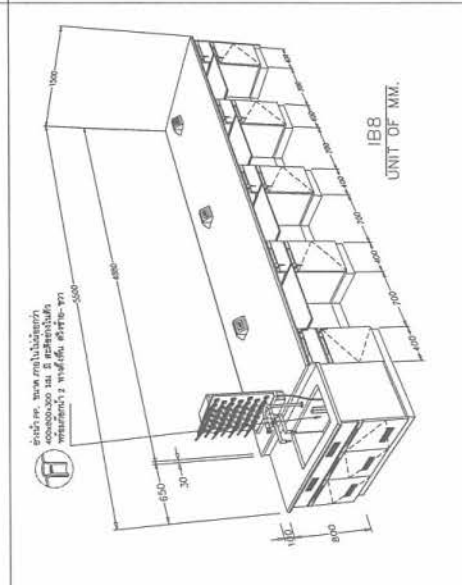
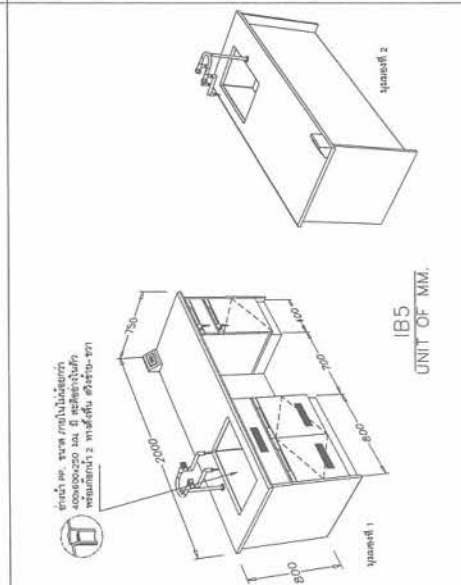
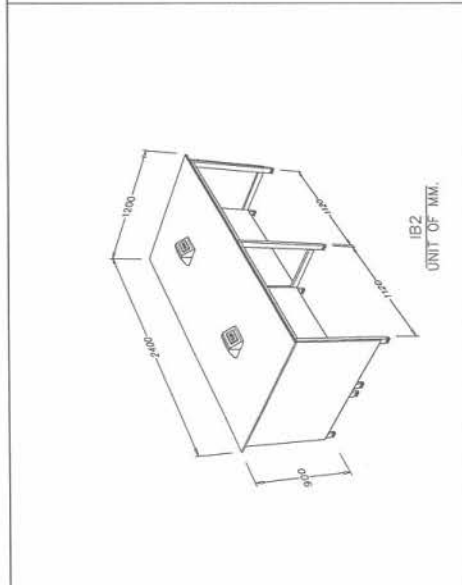
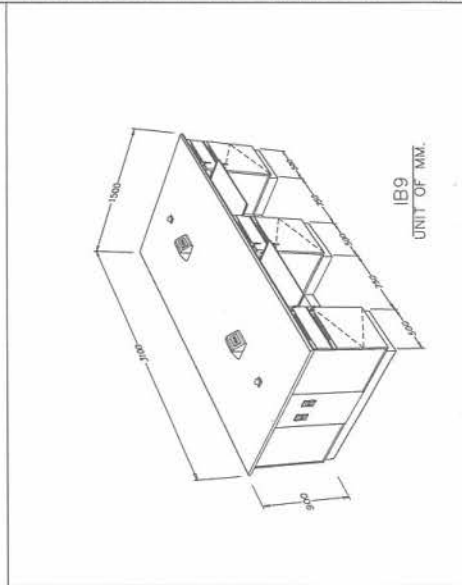
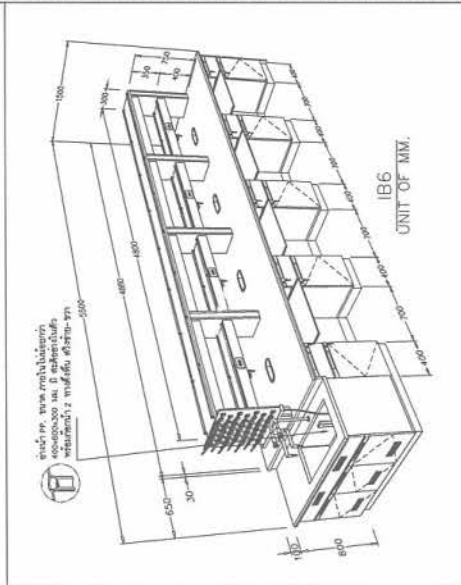
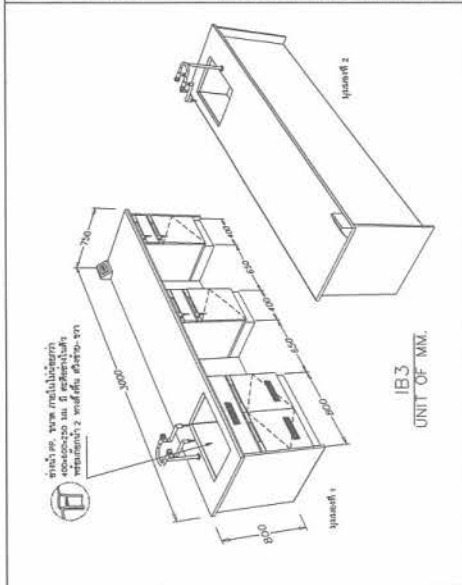

PF-07

FILE NAME: 102-1-1048
 DATE: 03.11.2010
 TOTAL



JOEL MA. OMA
PROJECT: **ប្រាក់បញ្ញើស្រូវ**
 ប្រាក់បញ្ញើស្រូវ
 ប្រាក់បញ្ញើស្រូវ
OWNER: ក្រុមហ៊ុនប្រាក់បញ្ញើស្រូវ
LOCATION: ភ្នំពេញ កម្ពុជា
ARCHITECTS:
 គ្រូបង្កើត: គ្រូបង្កើត
 គ្រូបង្កើត: គ្រូបង្កើត
 គ្រូបង្កើត: គ្រូបង្កើត
 គ្រូបង្កើត: គ្រូបង្កើត
CIVIL ENGINEER:
 គ្រូបង្កើត: គ្រូបង្កើត
ELECTRICAL ENGINEER:
 គ្រូបង្កើត: គ្រូបង្កើត
BANITARY ENGINEER:
 គ្រូបង្កើត: គ្រូបង្កើត
MECHANICAL ENGINEER:
 គ្រូបង្កើត: គ្រូបង្កើត

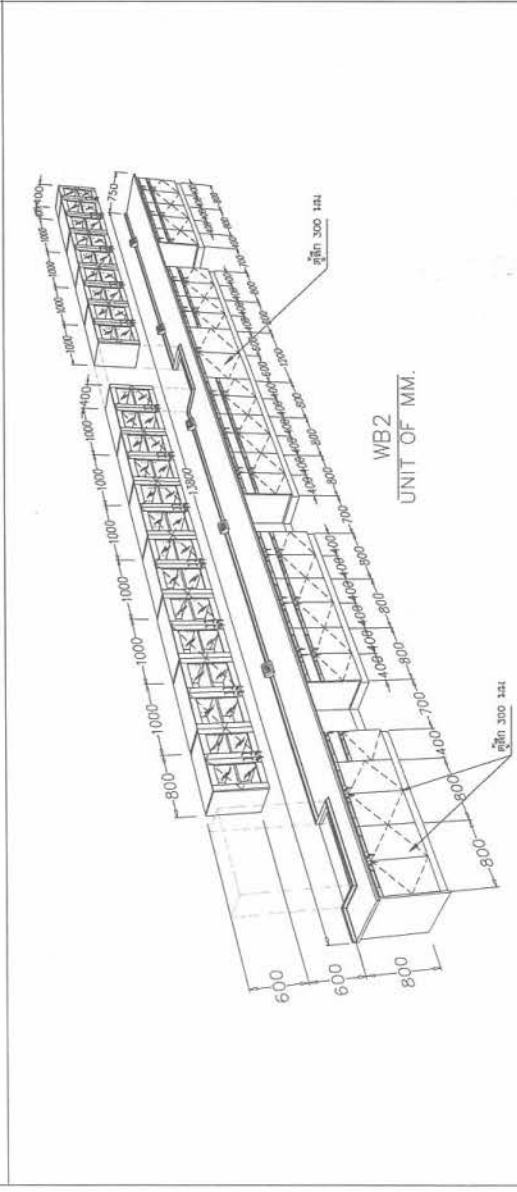
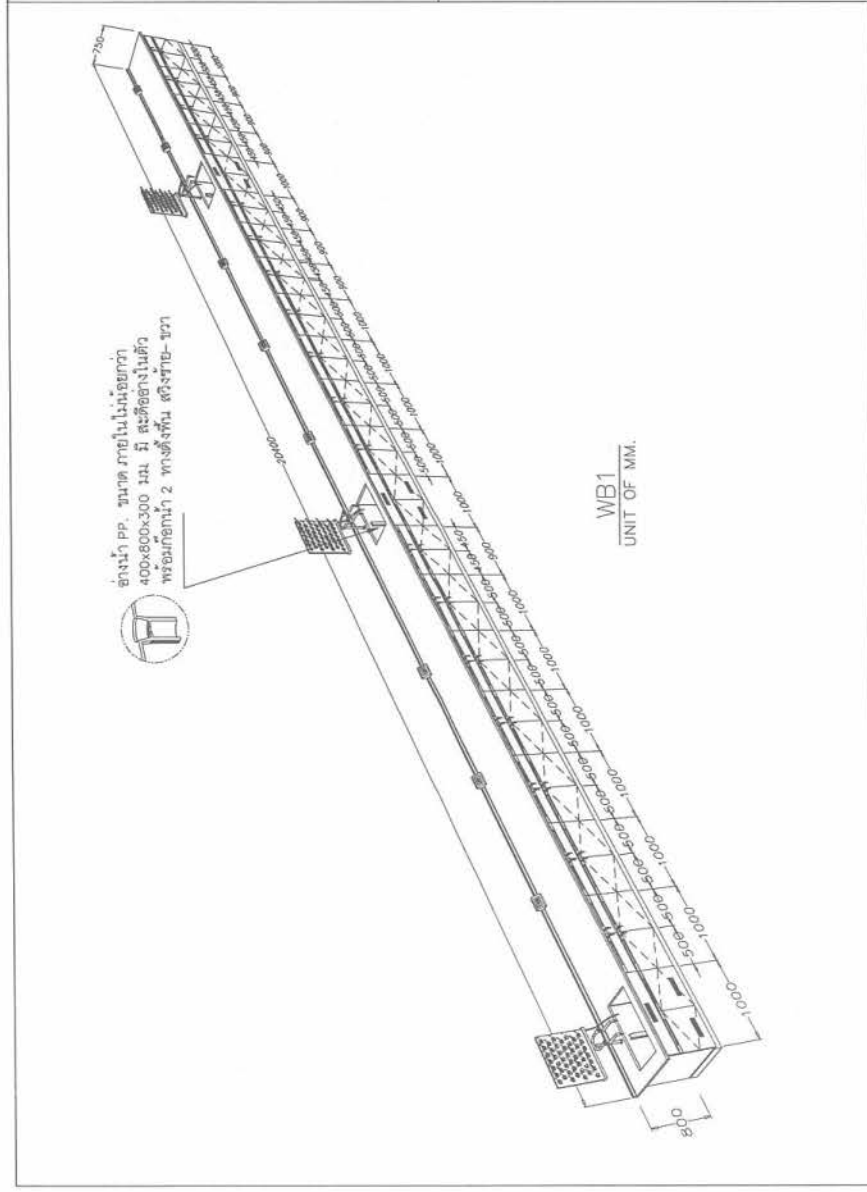
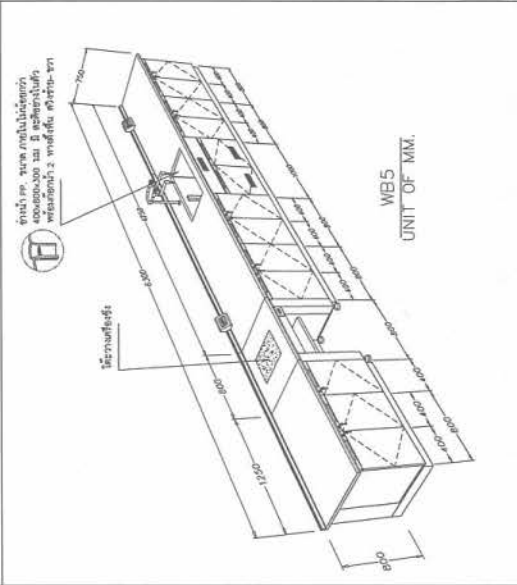
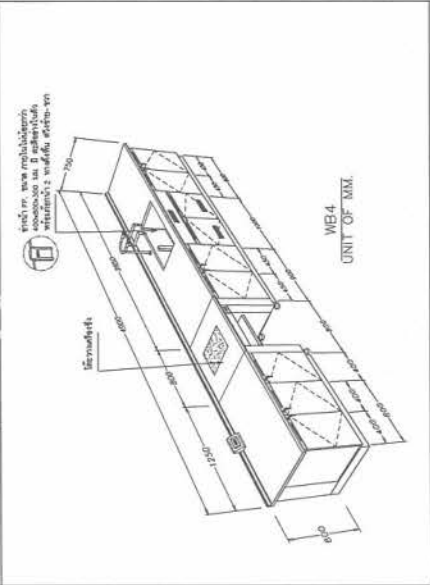
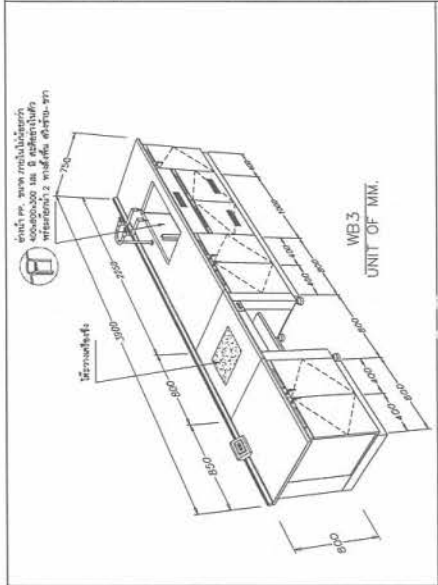

GENERAL NOTES
 1. ALL DIMENSIONS ARE IN MILLIMETERS UNLESS OTHERWISE SPECIFIED.
 2. THE CONTRACTOR SHALL BE RESPONSIBLE FOR OBTAINING ALL NECESSARY PERMITS AND APPROVALS FROM THE RELEVANT AUTHORITIES.
 3. THE CONTRACTOR SHALL BE RESPONSIBLE FOR OBTAINING ALL NECESSARY PERMITS AND APPROVALS FROM THE RELEVANT AUTHORITIES.
 4. ALL DIMENSIONS ARE IN MILLIMETERS UNLESS OTHERWISE SPECIFIED.
 5. THE CONTRACTOR SHALL BE RESPONSIBLE FOR OBTAINING ALL NECESSARY PERMITS AND APPROVALS FROM THE RELEVANT AUTHORITIES.

PF-08
DATE: 11/11/2024
TOTAL:

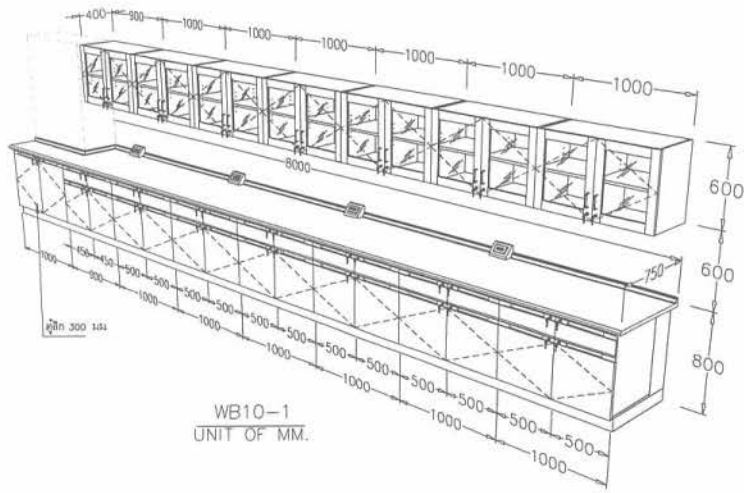

WB10-1
UNIT OF MM.

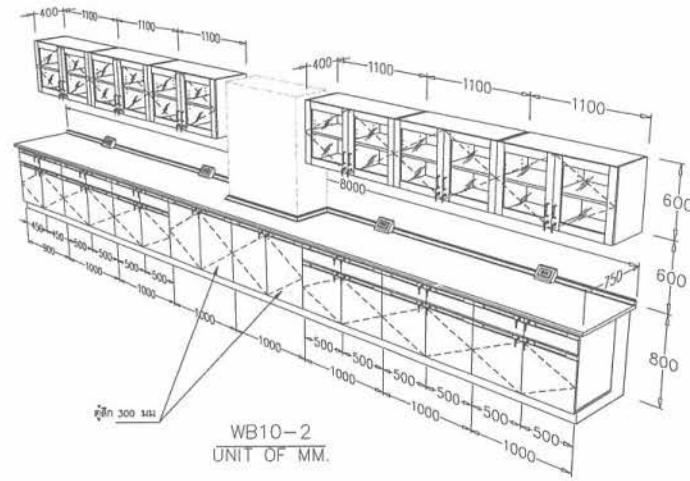

WB10-2
UNIT OF MM.

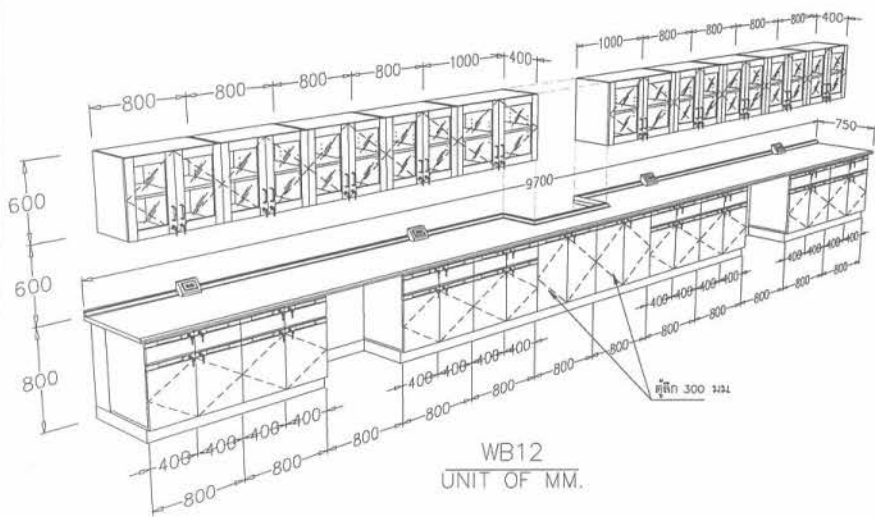

WB12
UNIT OF MM.

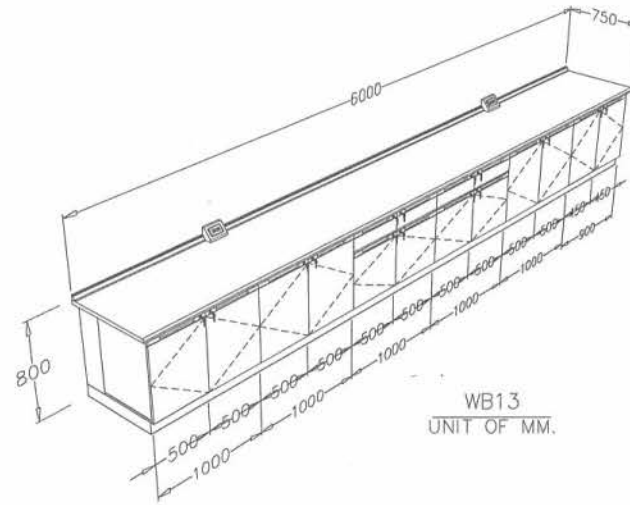

WB13
UNIT OF MM.

JOB No. 1004

PROJECT:

อาคารคณะวิทยาศาสตร์
และสิ่งแวดล้อม

OWNER มหาวิทยาลัยเทคโนโลยีพระจอมเกล้า
พระนครเหนือ กรุงเทพมหานคร

LOCATION: กรุงเทพมหานคร

DRG. TITLE: (ฉบับนี้)

ARCHITECTS

นายพงศ์ วัฒนศิริ	100.000
นายธีร วัฒนศิริ	100.000
นายวิเศษ วัฒนศิริ	100.000
นายวิมล วัฒนศิริ	100.000
นายวิภา วัฒนศิริ	100.000
นายวิภาวดี วัฒนศิริ	100.000

CIVIL ENGINEER

บริษัท พี เอส เอ็นจิเนียริ่ง จำกัด	
นายสุวิทย์ วัฒนศิริ	100.000
นายสุวิทย์ วัฒนศิริ	100.000
นายสุวิทย์ วัฒนศิริ	100.000
นายสุวิทย์ วัฒนศิริ	100.000
นายสุวิทย์ วัฒนศิริ	100.000

ELECTRICAL ENGINEER

บริษัท พี เอส เอ็นจิเนียริ่ง จำกัด	
นายสุวิทย์ วัฒนศิริ	100.000
นายสุวิทย์ วัฒนศิริ	100.000

SANITARY ENGINEER

บริษัท พี เอส เอ็นจิเนียริ่ง จำกัด	
นายสุวิทย์ วัฒนศิริ	100.000
นายสุวิทย์ วัฒนศิริ	100.000

MECHANICAL ENGINEER

บริษัท พี เอส เอ็นจิเนียริ่ง จำกัด	
นายสุวิทย์ วัฒนศิริ	100.000
นายสุวิทย์ วัฒนศิริ	100.000

INTERIOR DESIGNER

LANDSCAPE DESIGNER

DRAWN BY:

CHECKED BY:

REVISIONS DATE

GENERAL NOTES

1. ALL DESIGN AND PROPERTY OF AXIS ARCHITECTS SHALL BE USED WITHOUT THEIR WRITTEN APPROVAL UPON COMPLETION OF WORK. ALL DESIGN CHANGES MUST BE APPROVED BY ARCHITECTS AND ALL CHANGES SHALL BE RETURNED TO ARCHITECTS FOR REVIEW.
2. FOR GENERAL CONTRACTOR, CONTRACTOR USE SHALL BE USED TO THE FULL OF THE CONTRACT.
3. ALL DIMENSIONS AND REVISIONS MUST NOT BE CHANGED WITH OUT WRITTEN PERMISSION.

DRAWING SHEET No.

PF-10

FILE NAME: 1004-PF-10.DWG

TOTAL: 1004-PF-10.DWG

DATE: FEB 2010

Handwritten signature/initials

JOB No. 004
 PROJECT:

อาคารคณะวิทยาศาสตร์
 และสิ่งแวดล้อม

OWNER มหาวิทยาลัยเทคโนโลยีพระจอมเกล้า
 พระนครเหนือ กรุงเทพมหานคร

LOCATION ถนนพหลโยธิน กรุงเทพมหานคร

DWG. TITLE ผนังตู้รับน้ำ

ARCHITECTS
 นายศักดิ์ ชุมนันท์ 260.300
 นายปิยะ วัชรวัฒนกุล 260.000
 นายสมชาย วัฒนกุล 260.100
 นายวิมล พงษ์สุโขทัย 260.100
 นายอภิสิทธิ์ วัฒนกุล 260.100
 นายอภิสิทธิ์ วัฒนกุล 260.100
 นายอภิสิทธิ์ วัฒนกุล 260.100

CIVIL ENGINEER
 1. นายอภิสิทธิ์ วัฒนกุล 260.300
 2. นายปิยะ วัชรวัฒนกุล 260.000
 3. นายสมชาย วัฒนกุล 260.100
 4. นายวิมล พงษ์สุโขทัย 260.100
 5. นายอภิสิทธิ์ วัฒนกุล 260.100

ELECTRICAL ENGINEER
 1. นายอภิสิทธิ์ วัฒนกุล 260.300
 2. นายปิยะ วัชรวัฒนกุล 260.000
 3. นายสมชาย วัฒนกุล 260.100
 4. นายวิมล พงษ์สุโขทัย 260.100
 5. นายอภิสิทธิ์ วัฒนกุล 260.100

SANITARY ENGINEER
 1. นายอภิสิทธิ์ วัฒนกุล 260.300
 2. นายปิยะ วัชรวัฒนกุล 260.000
 3. นายสมชาย วัฒนกุล 260.100
 4. นายวิมล พงษ์สุโขทัย 260.100
 5. นายอภิสิทธิ์ วัฒนกุล 260.100

MECHANICAL ENGINEER
 1. นายอภิสิทธิ์ วัฒนกุล 260.300
 2. นายปิยะ วัชรวัฒนกุล 260.000
 3. นายสมชาย วัฒนกุล 260.100
 4. นายวิมล พงษ์สุโขทัย 260.100
 5. นายอภิสิทธิ์ วัฒนกุล 260.100

INTERIOR DESIGNER

LANDSCAPE DESIGNER

DRAWN BY
 CHECKED BY
 REVISIONS DATE

GENERAL NOTES
 1. ALL DIMENSIONS ARE IN MILLIMETERS UNLESS OTHERWISE SPECIFIED.
 2. ALL DIMENSIONS ARE TO FACE UNLESS OTHERWISE SPECIFIED.
 3. ALL DIMENSIONS ARE TO FACE UNLESS OTHERWISE SPECIFIED.
 4. ALL DIMENSIONS ARE TO FACE UNLESS OTHERWISE SPECIFIED.
 5. ALL DIMENSIONS ARE TO FACE UNLESS OTHERWISE SPECIFIED.

DRAWING SHEET NO.
PF-11
 FILE NAME: 1001-01-2000
 TOTAL: DATE: 15/03/2012

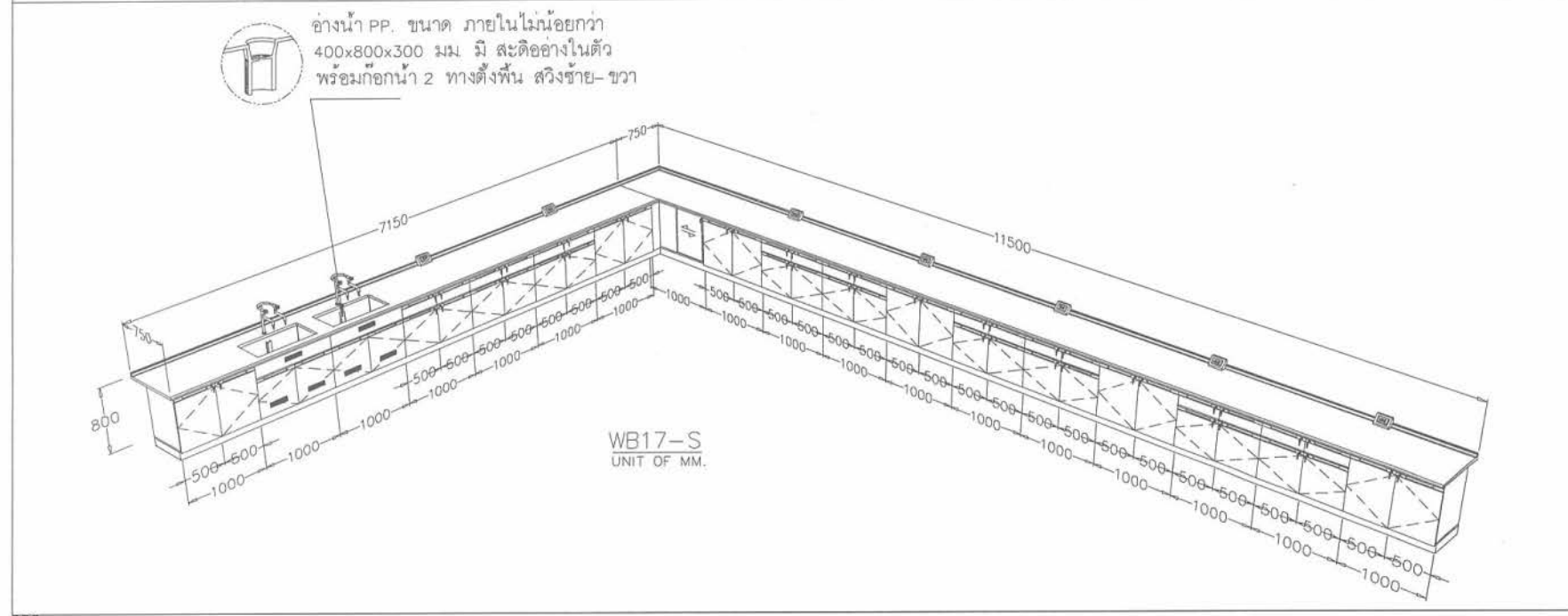
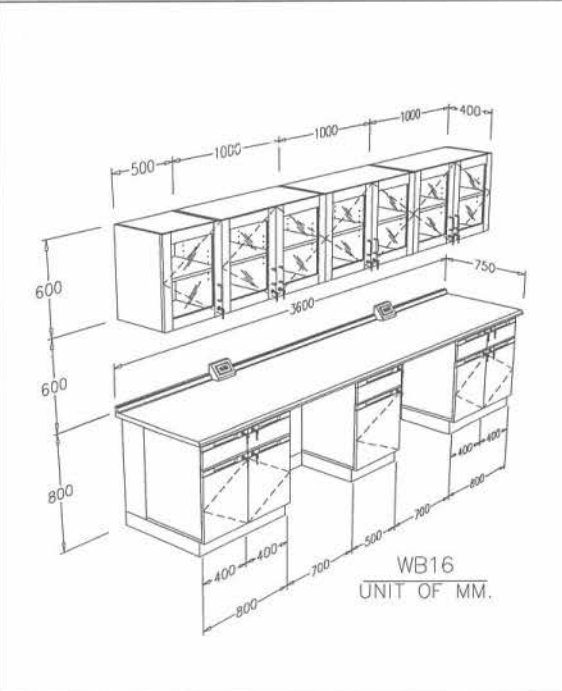
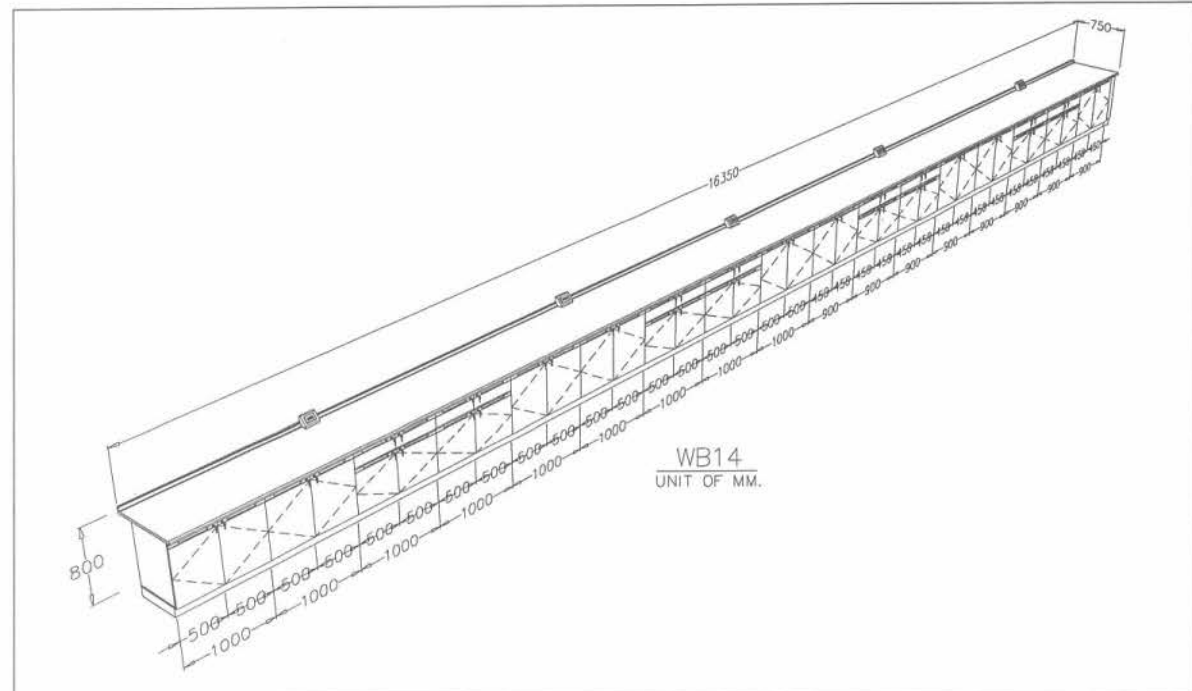

อ่างน้ำ PP. ขนาด ภายในไม่น้อยกว่า
 400x800x300 มม. มี สะดืออ่างในตัว
 พร้อมก๊อกน้ำ 2 ทางตั้งพื้น สวิงซ้าย-ขวา



JOB No. 004
PROJECT:

โครงการพัฒนาระบบ
และสิ่งแวดล้อม

OWNER: บริษัท/หน่วยงาน/บุคคล/หน่วยงาน
ที่ตั้ง: กรุงเทพมหานคร

LOCATION: กรุงเทพมหานคร

DWG TITLE: ฐานราก

ARCHITECTS
สถาปนิก
วิศวกร
ช่างเทคนิค
ช่างเขียน
ช่างสำรวจ
ช่างแปล
ช่างพิมพ์

CIVIL ENGINEER

ELECTRICAL ENGINEER

Mechanical Engineer

Sanitary Engineer

Mechanical Engineer

Interior Designer

Landscaper Designer

Checked By: _____ Date: _____

Checked By: _____ Date: _____

Checked By: _____ Date: _____

Checked By: _____ Date: _____

Checked By: _____ Date: _____

Checked By: _____ Date: _____

Checked By: _____ Date: _____

Checked By: _____ Date: _____

Checked By: _____ Date: _____

Checked By: _____ Date: _____

Checked By: _____ Date: _____

Checked By: _____ Date: _____

Checked By: _____ Date: _____

Checked By: _____ Date: _____

Checked By: _____ Date: _____

Checked By: _____ Date: _____

Checked By: _____ Date: _____

Checked By: _____ Date: _____

Checked By: _____ Date: _____

Checked By: _____ Date: _____

Checked By: _____ Date: _____

Checked By: _____ Date: _____

Checked By: _____ Date: _____

Checked By: _____ Date: _____

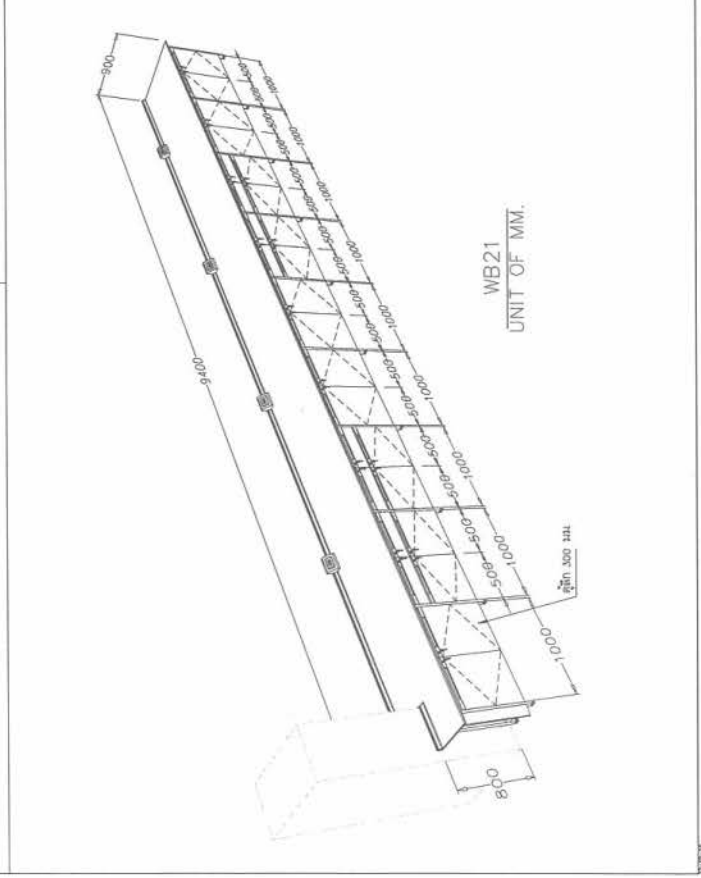
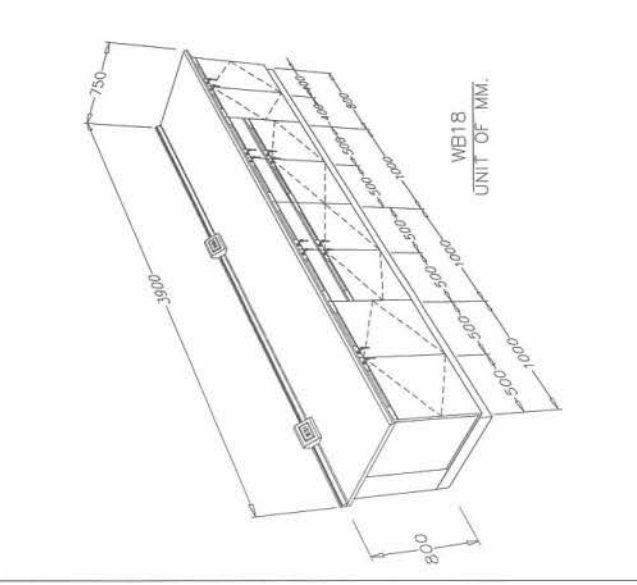
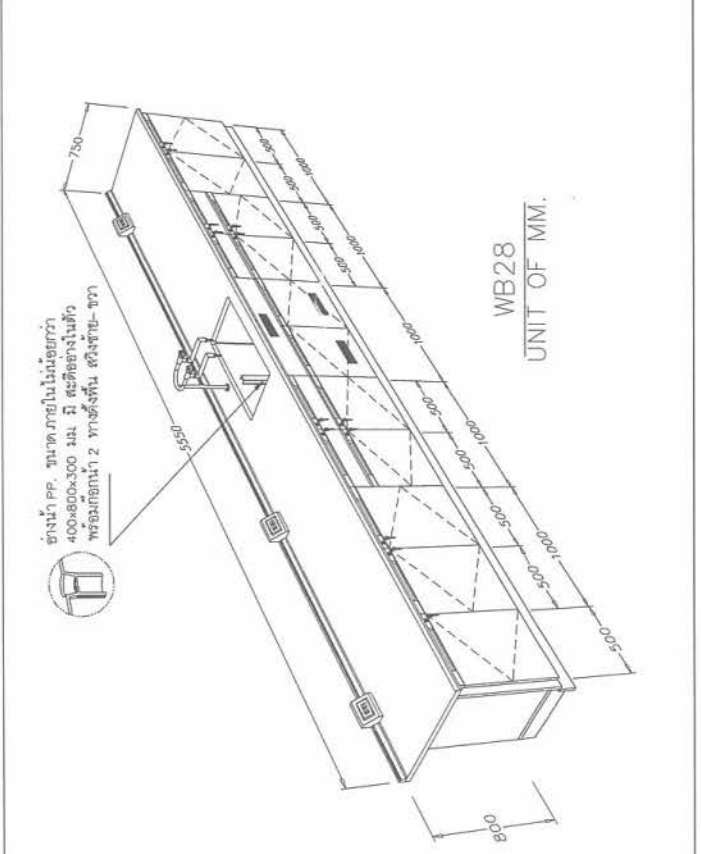
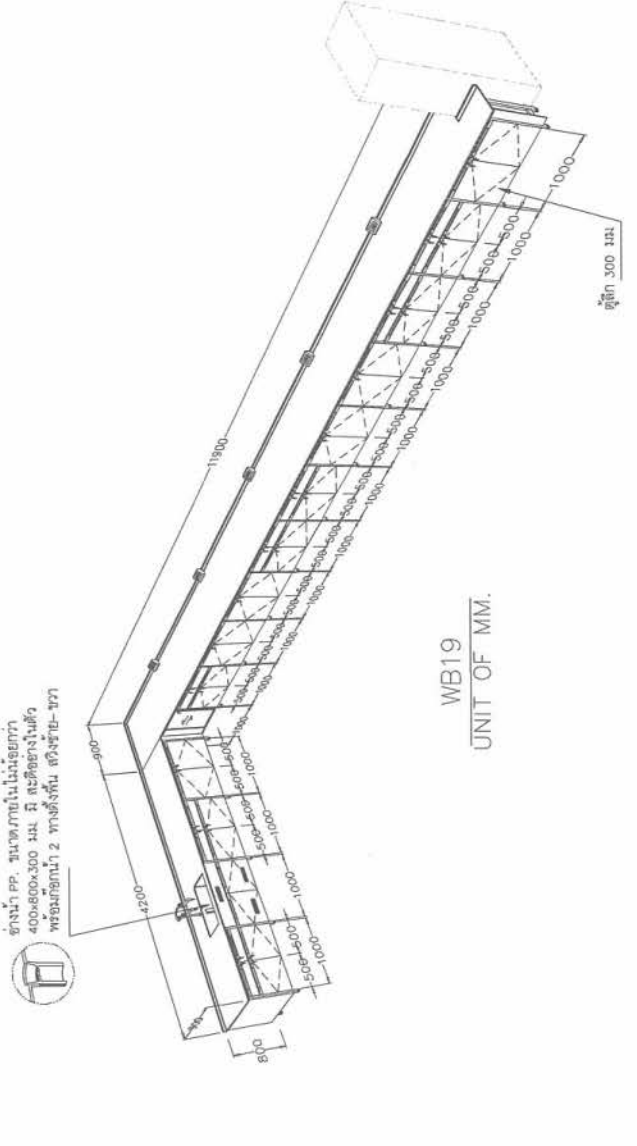

Handwritten signature and date: ๒๕๖๓

PF-12

FILE NAME: 101-11-01-02
DATE: 11/11/2563
TOTAL

52970



JOB No. 104
PROJECT:

OWNER: **กรมการช่างเทคนิค**
บริษัทช่างเทคนิค
และวิศวกรรม

LOCATION: **อาคาร 1 ชั้น 1**
อาคารช่างเทคนิค
และวิศวกรรม

ARCHITECTS:
นายวิชาญ นันทกุล
นายวิชาญ นันทกุล
นายวิชาญ นันทกุล
นายวิชาญ นันทกุล

CIVIL ENGINEER:
นายวิชาญ นันทกุล
นายวิชาญ นันทกุล
นายวิชาญ นันทกุล
นายวิชาญ นันทกุล

ELECTRICAL ENGINEER:
นายวิชาญ นันทกุล
นายวิชาญ นันทกุล
นายวิชาญ นันทกุล
นายวิชาญ นันทกุล

Mechanical Engineer:
นายวิชาญ นันทกุล
นายวิชาญ นันทกุล
นายวิชาญ นันทกุล
นายวิชาญ นันทกุล

Interior Designer:
นายวิชาญ นันทกุล
นายวิชาญ นันทกุล
นายวิชาญ นันทกุล
นายวิชาญ นันทกุล

LANDSCAPE DESIGNER:
นายวิชาญ นันทกุล
นายวิชาญ นันทกุล
นายวิชาญ นันทกุล
นายวิชาญ นันทกุล

REVISIONS: _____ DATE: _____
DRAWING SHEET No. **PF-13**
FILE NAME: 104-13.dwg
TOTAL: _____

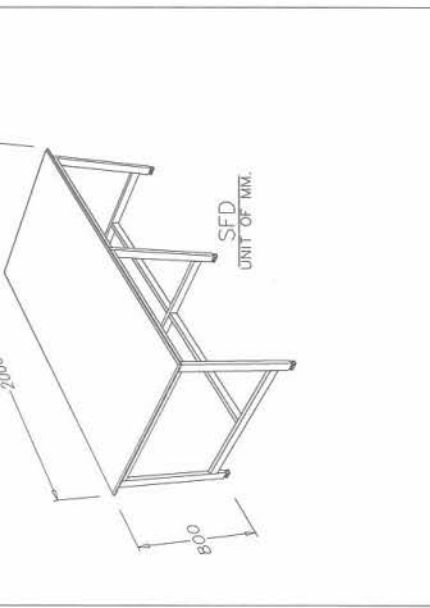
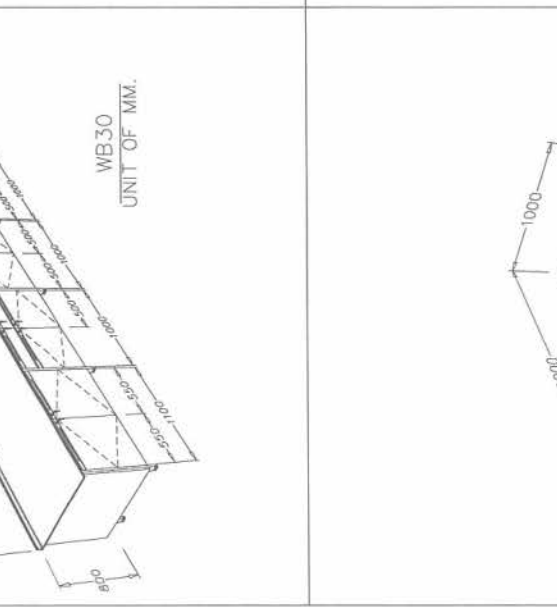
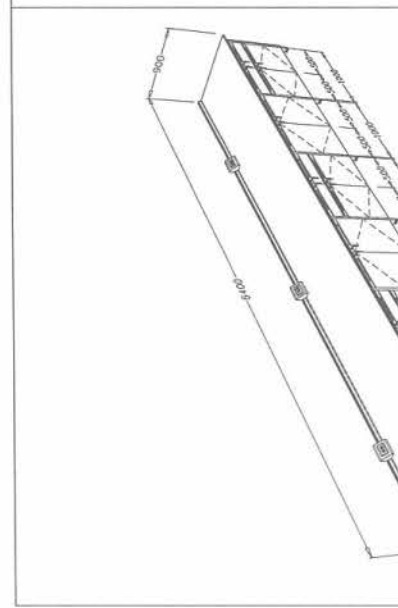
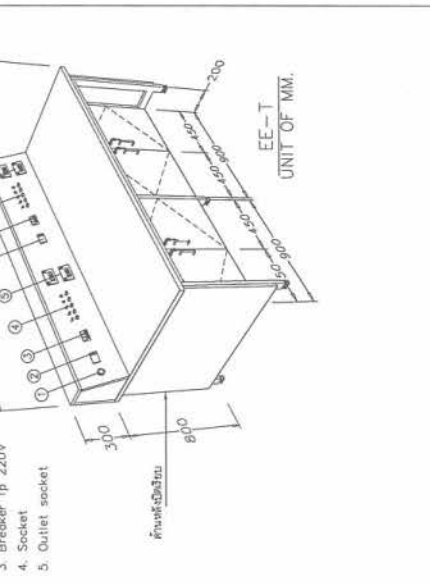
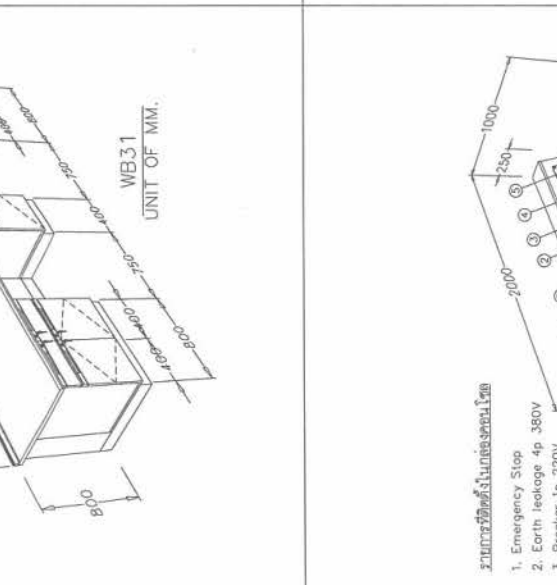
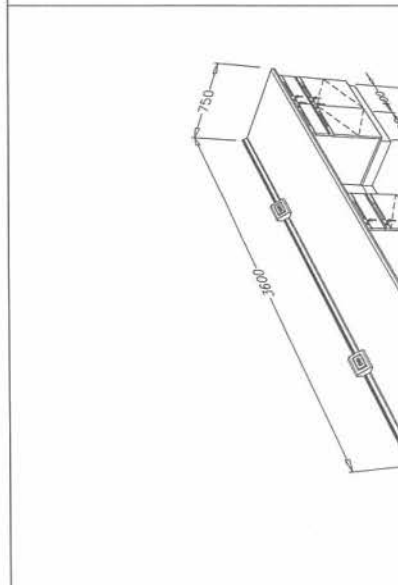
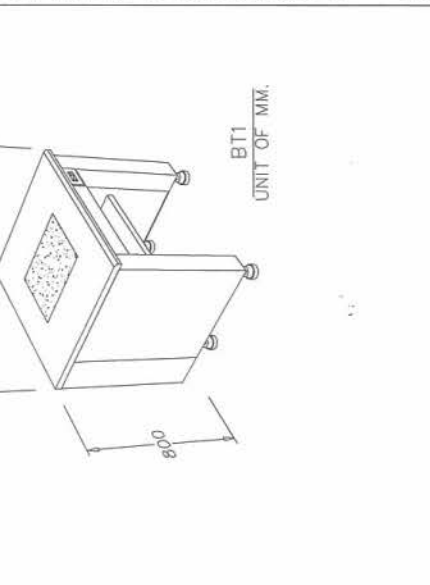
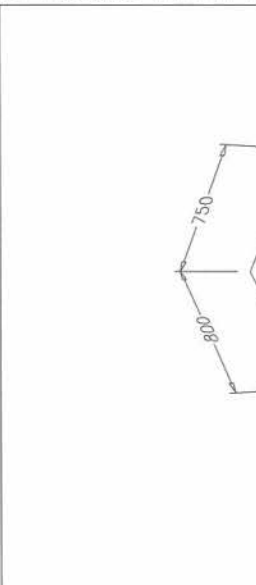
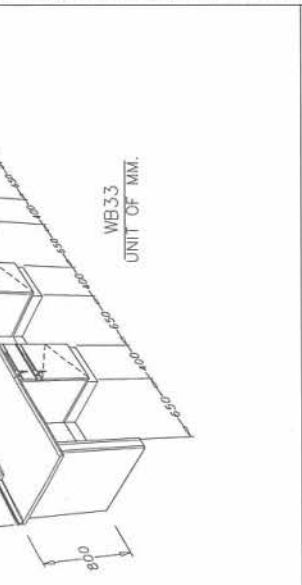
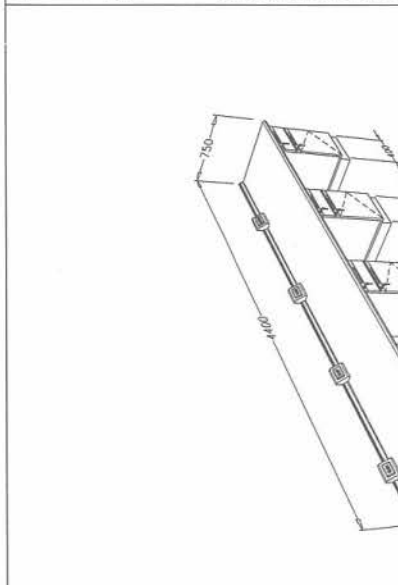

GENERAL NOTES:
1. ALL DIMENSIONS ARE IN MILLIMETERS UNLESS OTHERWISE SPECIFIED.
2. THE DRAWING IS FOR INFORMATION ONLY AND DOES NOT REPRESENT A CONTRACT.
3. THE CONTRACTOR SHALL BE RESPONSIBLE FOR OBTAINING ALL NECESSARY PERMITS AND APPROVALS.
4. THE CONTRACTOR SHALL BE RESPONSIBLE FOR OBTAINING ALL NECESSARY MATERIALS.
5. THE CONTRACTOR SHALL BE RESPONSIBLE FOR OBTAINING ALL NECESSARY LABORERS.
6. THE CONTRACTOR SHALL BE RESPONSIBLE FOR OBTAINING ALL NECESSARY TOOLS AND EQUIPMENT.
7. THE CONTRACTOR SHALL BE RESPONSIBLE FOR OBTAINING ALL NECESSARY SAFETY EQUIPMENT.
8. THE CONTRACTOR SHALL BE RESPONSIBLE FOR OBTAINING ALL NECESSARY PROTECTIVE EQUIPMENT.
9. THE CONTRACTOR SHALL BE RESPONSIBLE FOR OBTAINING ALL NECESSARY CLEANING EQUIPMENT.
10. THE CONTRACTOR SHALL BE RESPONSIBLE FOR OBTAINING ALL NECESSARY MAINTENANCE EQUIPMENT.
11. THE CONTRACTOR SHALL BE RESPONSIBLE FOR OBTAINING ALL NECESSARY REPAIR EQUIPMENT.
12. THE CONTRACTOR SHALL BE RESPONSIBLE FOR OBTAINING ALL NECESSARY REPLACEMENT PARTS.
13. THE CONTRACTOR SHALL BE RESPONSIBLE FOR OBTAINING ALL NECESSARY SUPPLIES.
14. THE CONTRACTOR SHALL BE RESPONSIBLE FOR OBTAINING ALL NECESSARY SERVICES.
15. THE CONTRACTOR SHALL BE RESPONSIBLE FOR OBTAINING ALL NECESSARY UTILITIES.
16. THE CONTRACTOR SHALL BE RESPONSIBLE FOR OBTAINING ALL NECESSARY TRANSPORTATION.
17. THE CONTRACTOR SHALL BE RESPONSIBLE FOR OBTAINING ALL NECESSARY STORAGE.
18. THE CONTRACTOR SHALL BE RESPONSIBLE FOR OBTAINING ALL NECESSARY WASTE REMOVAL.
19. THE CONTRACTOR SHALL BE RESPONSIBLE FOR OBTAINING ALL NECESSARY SECURITY.
20. THE CONTRACTOR SHALL BE RESPONSIBLE FOR OBTAINING ALL NECESSARY INSURANCE.



JOB No. 004
PROJECT:
OWNER: ຫົວໜ້າໜີ້ສິນ/ແກ້ໄຂງານ
ສະໜອງ ການຂາດປະສິດທິພາບ
LOCATION: ອຳເພີນາ ເມັດ
DWG. TITLE: ພື້ນທີ່
ARCHITECTS:
ຜູ້ອອກແຮງ
ຜູ້ອຸປະກອນ
ຜູ້ອຸປະກອນ
ຜູ້ອຸປະກອນ
ຜູ້ອຸປະກອນ
CIVIL ENGINEER:
ຜູ້ອອກແຮງ
ຜູ້ອຸປະກອນ
ຜູ້ອຸປະກອນ
ຜູ້ອຸປະກອນ
ELECTRICAL ENGINEER:
ຜູ້ອອກແຮງ
ຜູ້ອຸປະກອນ
ຜູ້ອຸປະກອນ
Mechanical Engineer:
ຜູ້ອອກແຮງ
ຜູ້ອຸປະກອນ
ຜູ້ອຸປະກອນ
Interior Designer:
LANDSCAPE DESIGNER:
DESIGNED BY:
REVISIONS:
DATE:
DRAWING SHEET NO.
FILE NAME: 101-FH-14
TOTAL:
DATE: 14/08/2024

Handwritten signature

PF-14

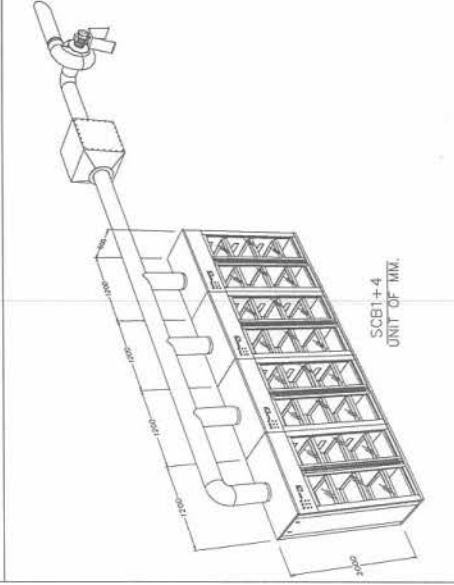
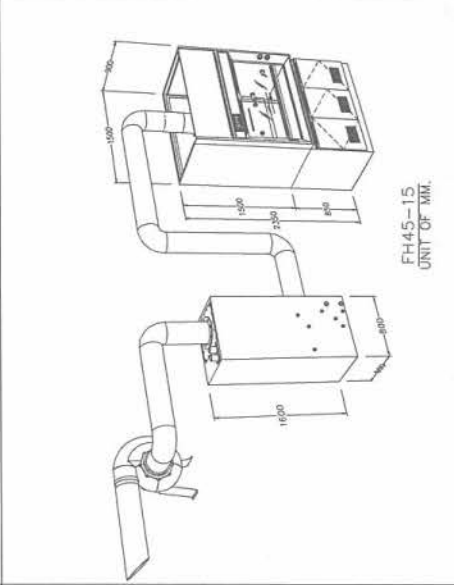
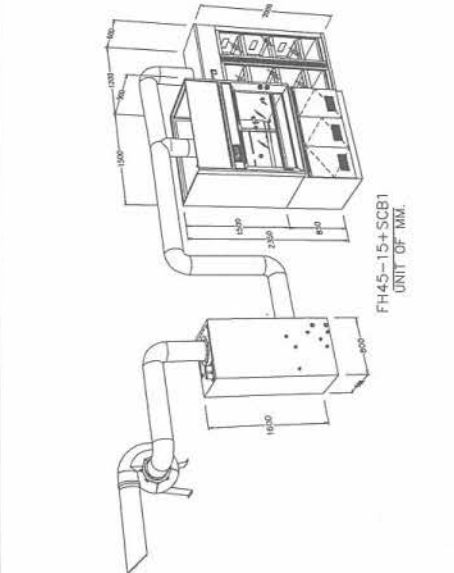
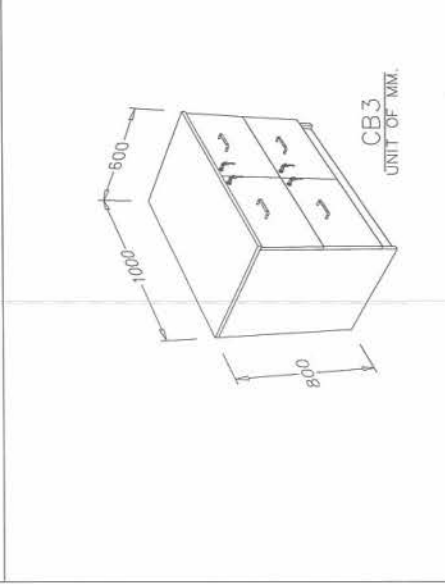
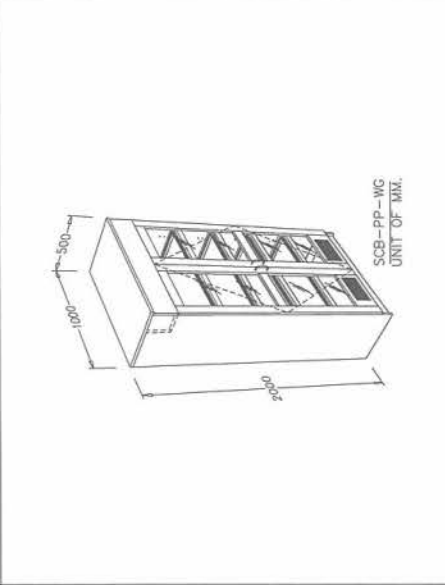
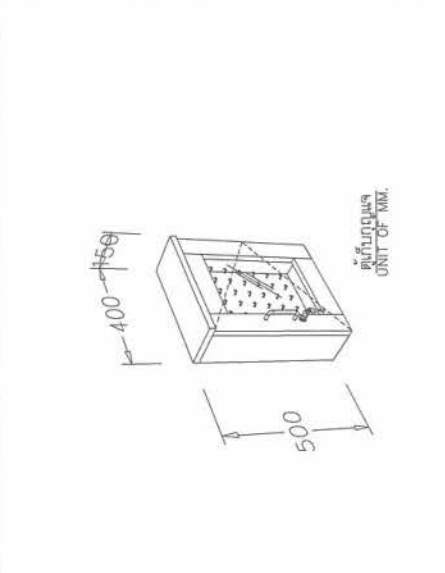
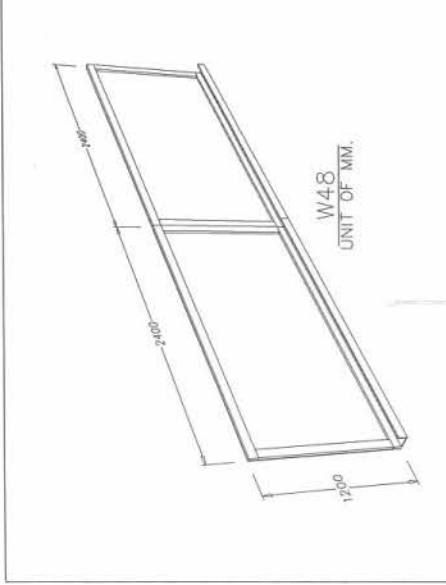
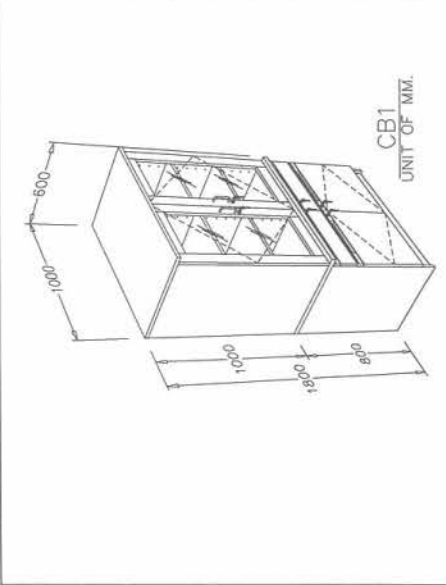
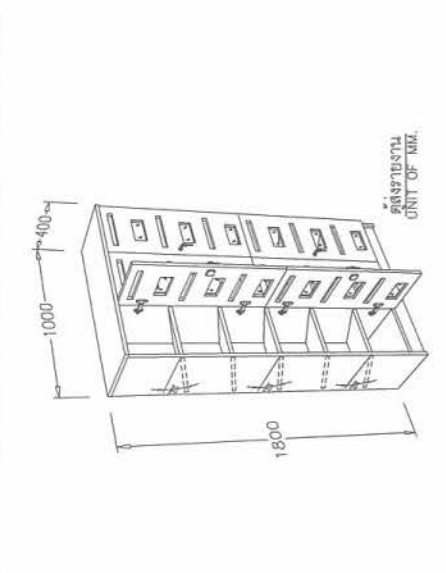

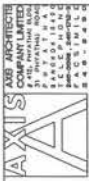

AXIS ASS ARCHITECT COMPANY LIMITED
 5/F, THE HONG KONG BANK BUILDING
 40, ROYAL CENTRAL MALL
 HONG KONG

JOB NO. 1004
 PROJECT:

PROJECT NAME: 2/F 2007S
 2/F 2007S

OWNER: 2/F 2007S
 2/F 2007S

LOCATION: 2/F 2007S
 2/F 2007S

ARCHITECTS: 2/F 2007S
 2/F 2007S

STRUCTURAL ENGINEER: 2/F 2007S
 2/F 2007S

ELECTRICAL ENGINEER: 2/F 2007S
 2/F 2007S

Mechanical Engineer: 2/F 2007S
 2/F 2007S

Sanitary Engineer: 2/F 2007S
 2/F 2007S

Mechanical Engineer: 2/F 2007S
 2/F 2007S

Interior Designer: 2/F 2007S
 2/F 2007S

Landscaping Designer: 2/F 2007S
 2/F 2007S

Checked By: 2/F 2007S
 2/F 2007S

Revisions: 2/F 2007S
 2/F 2007S

Date: 2/F 2007S
 2/F 2007S

General Notes: 2/F 2007S
 2/F 2007S

Drawing Sheet No. 2/F 2007S
 2/F 2007S

File Name: 2/F 2007S
 2/F 2007S

Total: 2/F 2007S
 2/F 2007S

PF-15

DATE: 15/11/2007

Handwritten signature

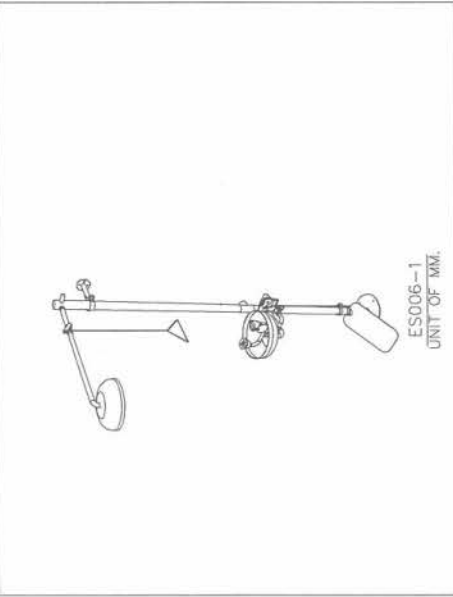
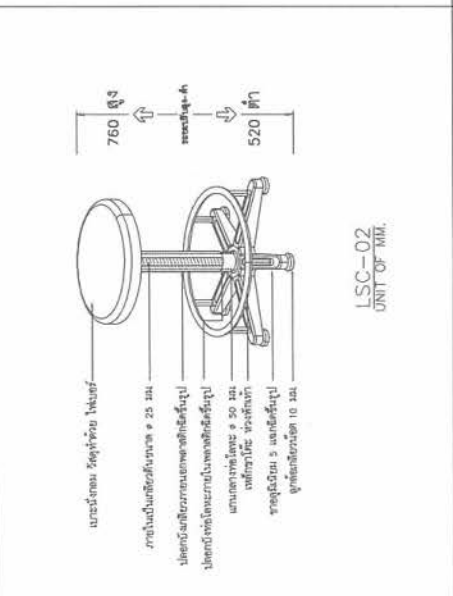
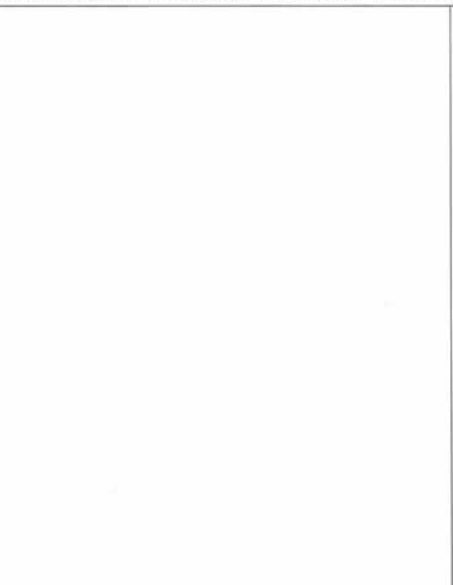
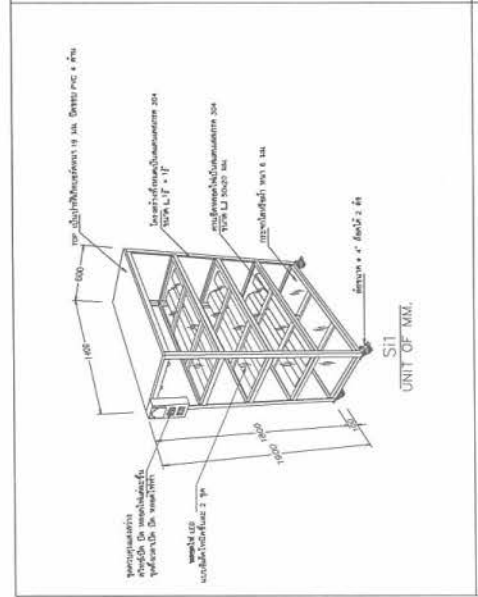
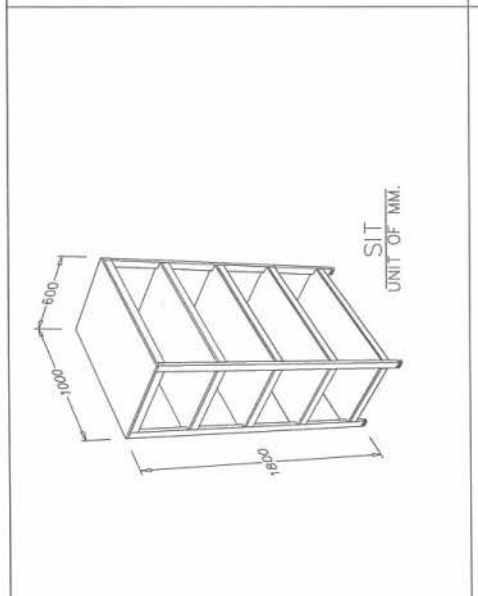
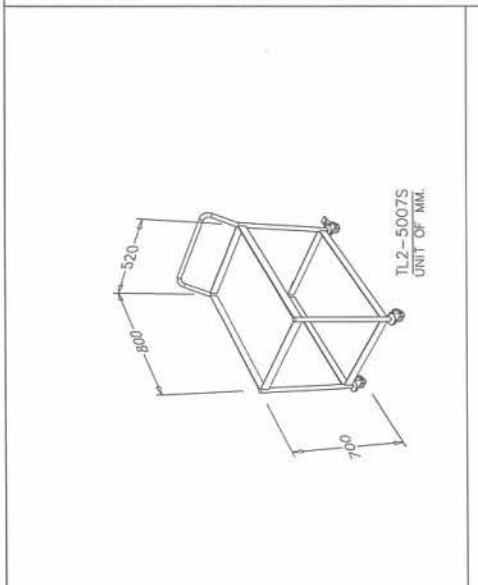

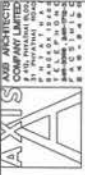

JOB NO. 004
 PROJECT
 OWNER
 LOCATION
 DRAWING TITLE

ARCHITECTS
 CIVIL ENGINEER
 ELECTRICAL ENGINEER
 MECHANICAL ENGINEER
 INTERIOR DESIGNER
 LANDSCAPE DESIGNER

SANITARY ENGINEER
 GENERAL NOTES

REVISIONS
 DATE

DRAWING SHEET NO.

FILE NAME
 TOTAL

A-106R
 10/11/2018
 DATE

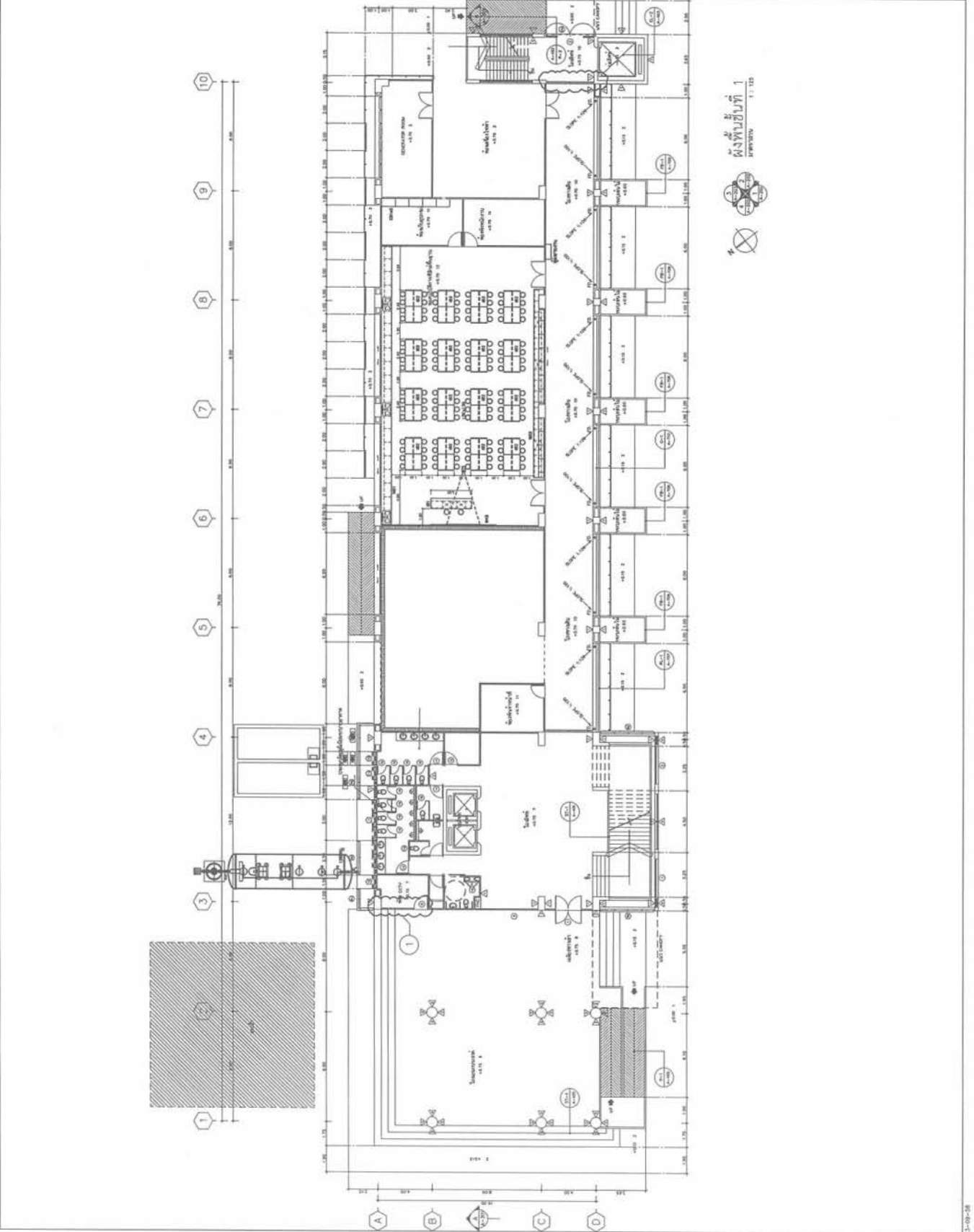



JOB No. 104
PROJECT
บ้านสวนบ้านสวน
บ้านสวนบ้านสวน

OWNER บริษัทบ้านสวนบ้านสวน จำกัด
LOCATION บ้านสวนบ้านสวน
DRAWN TITLE บ้านสวนบ้านสวน

ARCHITECTS
บริษัท บ้านสวน
บ้านสวน บ้านสวน
บ้านสวน บ้านสวน
บ้านสวน บ้านสวน
บ้านสวน บ้านสวน

CIVIL ENGINEER
บ้านสวน บ้านสวน
บ้านสวน บ้านสวน
บ้านสวน บ้านสวน
บ้านสวน บ้านสวน
บ้านสวน บ้านสวน

ELECTRICAL ENGINEER
บ้านสวน บ้านสวน
บ้านสวน บ้านสวน
บ้านสวน บ้านสวน
บ้านสวน บ้านสวน
บ้านสวน บ้านสวน

Mechanical Engineer
บ้านสวน บ้านสวน
บ้านสวน บ้านสวน
บ้านสวน บ้านสวน
บ้านสวน บ้านสวน
บ้านสวน บ้านสวน

Interior Designer
บ้านสวน บ้านสวน
บ้านสวน บ้านสวน
บ้านสวน บ้านสวน
บ้านสวน บ้านสวน
บ้านสวน บ้านสวน

LANDSCAPE DESIGNER
บ้านสวน บ้านสวน
บ้านสวน บ้านสวน
บ้านสวน บ้านสวน
บ้านสวน บ้านสวน
บ้านสวน บ้านสวน

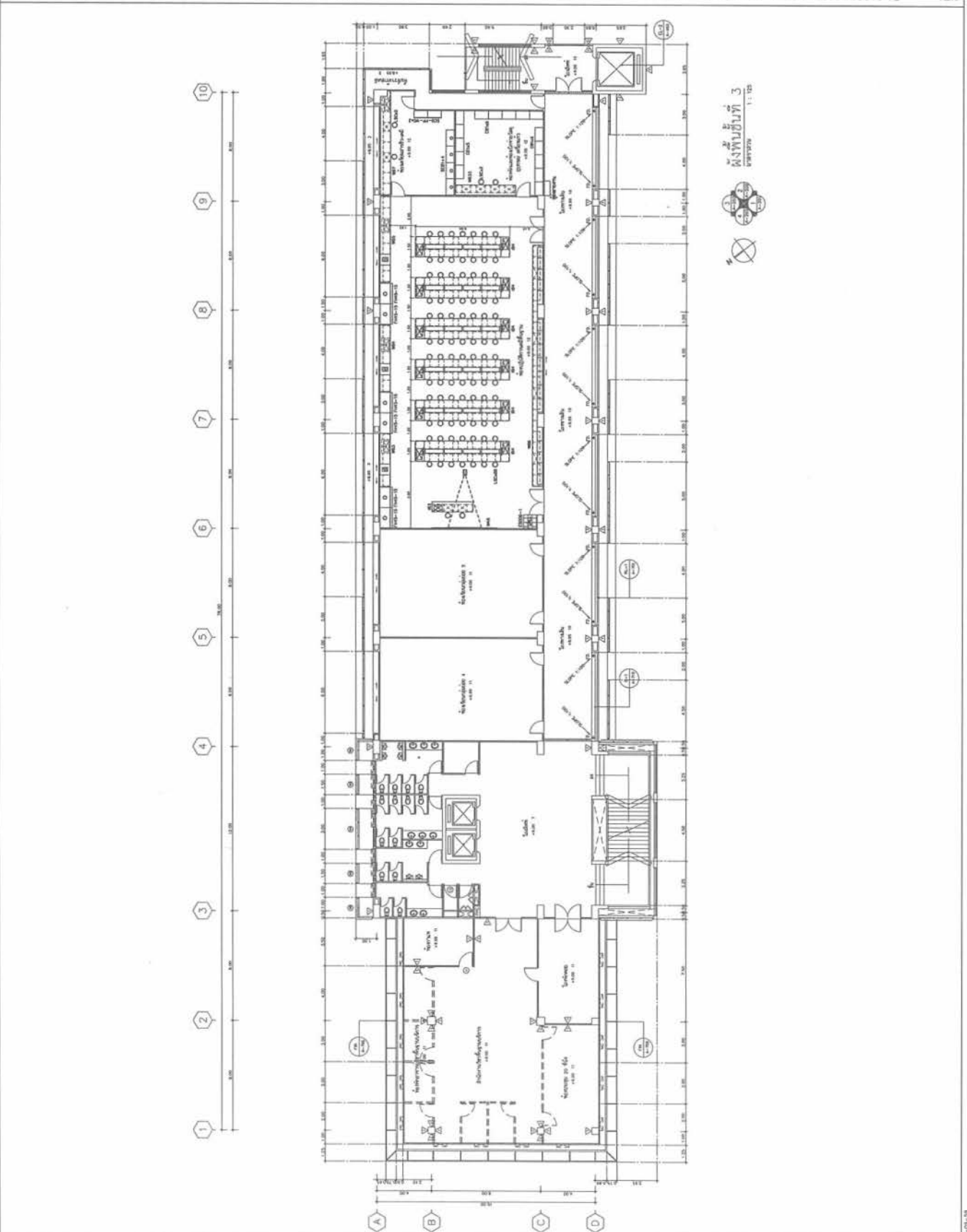

GENERAL NOTES

1. ALL WORK SHALL BE IN ACCORDANCE WITH THE SPECIFICATIONS AND STANDARDS OF THE ARCHITECT.

2. THE CONTRACTOR SHALL BE RESPONSIBLE FOR OBTAINING ALL NECESSARY PERMITS AND APPROVALS FROM THE RELEVANT AUTHORITIES.

3. THE CONTRACTOR SHALL MAINTAIN ACCESS TO ALL ADJACENT PROPERTIES AT ALL TIMES.

4. ALL MATERIALS AND WORKMANSHIP SHALL BE SUBJECT TO INSPECTION AND APPROVAL BY THE ARCHITECT.

5. THE CONTRACTOR SHALL BE RESPONSIBLE FOR PROTECTING ALL EXISTING UTILITIES AND STRUCTURES.

6. ALL WORK SHALL BE COMPLETED WITHIN THE SPECIFIED TIME FRAME.

7. THE CONTRACTOR SHALL MAINTAIN A NEAT AND SAFE WORKING ENVIRONMENT AT ALL TIMES.

8. ALL MATERIALS AND WORKMANSHIP SHALL BE SUBJECT TO INSPECTION AND APPROVAL BY THE ARCHITECT.

9. THE CONTRACTOR SHALL BE RESPONSIBLE FOR OBTAINING ALL NECESSARY PERMITS AND APPROVALS FROM THE RELEVANT AUTHORITIES.

10. THE CONTRACTOR SHALL MAINTAIN ACCESS TO ALL ADJACENT PROPERTIES AT ALL TIMES.



JOEL HA. 1004
PROJECT: **อาคารพาณิชย์-โครงการ**
อเนกประสงค์

OWNER: บริษัท อเนกประสงค์ จำกัด
LOCATION: อำเภอเมือง จังหวัดขอนแก่น
DMS TITLE: **สถาปัตย์**

ARCHITECTS:
วิรัช วัฒนกุล
วิรัช สอนาน
วิรัช สอนาน
วิรัช สอนาน
วิรัช สอนาน
วิรัช สอนาน

CIVIL ENGINEER:
วิรัช สอนาน
วิรัช สอนาน
วิรัช สอนาน
วิรัช สอนาน

ELECTRICAL ENGINEER:
วิรัช สอนาน
วิรัช สอนาน
วิรัช สอนาน
วิรัช สอนาน

SANITARY ENGINEER:
วิรัช สอนาน
วิรัช สอนาน
วิรัช สอนาน
วิรัช สอนาน

MECHANICAL ENGINEER:
วิรัช สอนาน
วิรัช สอนาน
วิรัช สอนาน
วิรัช สอนาน

INTERIOR DESIGNER:
วิรัช สอนาน
วิรัช สอนาน
วิรัช สอนาน
วิรัช สอนาน

LANDSCAPE DESIGNER:
วิรัช สอนาน
วิรัช สอนาน
วิรัช สอนาน
วิรัช สอนาน

GENERAL NOTES:
1. ALL WORK SHALL BE IN ACCORDANCE WITH THE SPECIFICATIONS AND STANDARDS OF THE DEPARTMENT OF PUBLIC WORKS AND ENGINEERING, BANGKOK.
2. THE CONTRACTOR SHALL BE RESPONSIBLE FOR OBTAINING ALL NECESSARY PERMITS AND APPROVALS FROM THE APPROPRIATE AUTHORITIES.
3. THE CONTRACTOR SHALL MAINTAIN ACCESS TO ALL ADJACENT PROPERTIES AT ALL TIMES.
4. ALL WORK SHALL BE COMPLETED WITHIN THE SPECIFIED TIME FRAME.
5. THE CONTRACTOR SHALL BE RESPONSIBLE FOR THE PROTECTION OF ALL EXISTING UTILITIES AND STRUCTURES ON THE SITE.
6. ALL MATERIALS AND WORKMANSHIP SHALL BE SUBJECT TO INSPECTION AND APPROVAL BY THE ENGINEER.

DRAWING SHEET NO. **A-109R**
FILE NAME: 001-10-109
DATE: 2023-09-15
TOTAL: 1

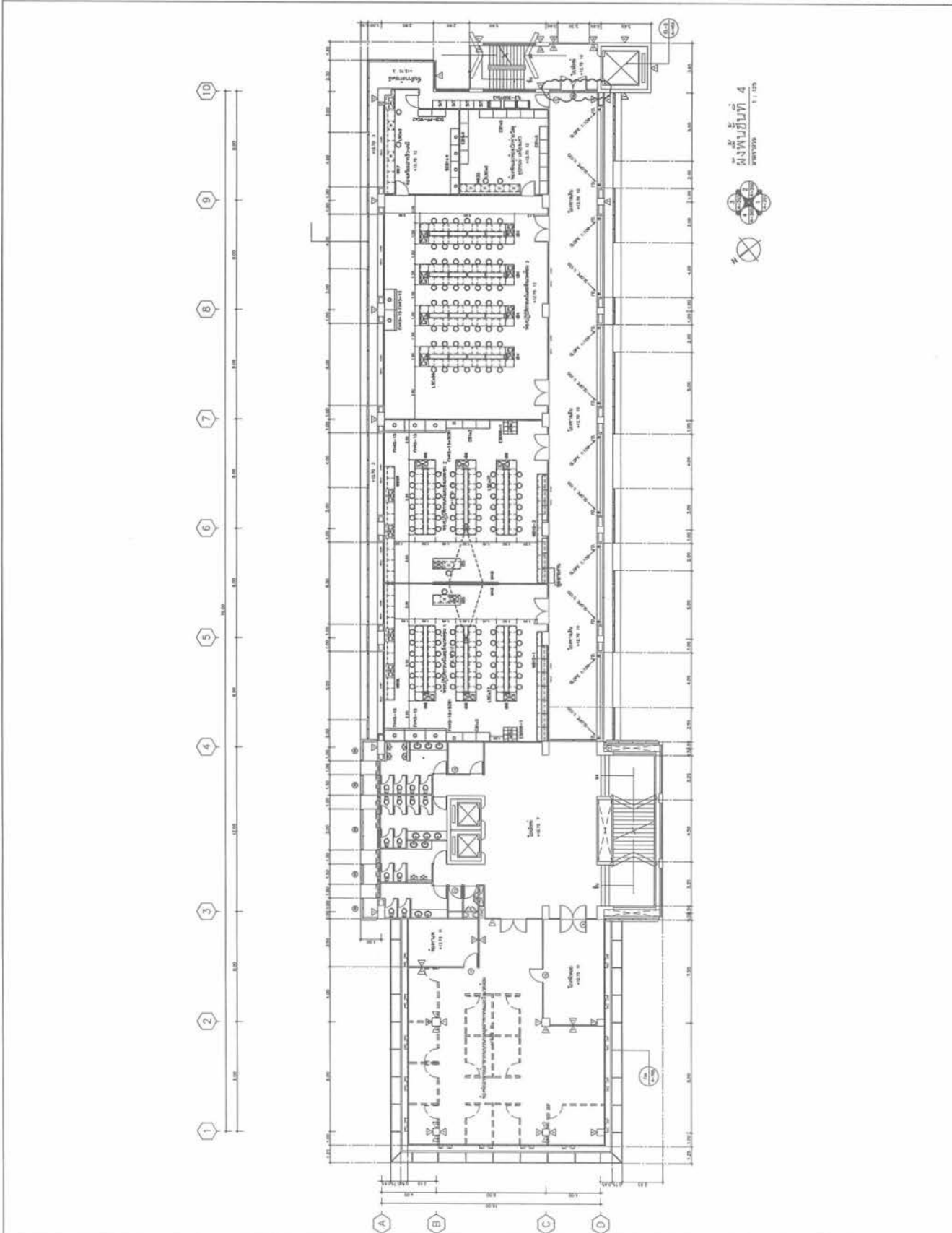



JOB NO. 104
PROJECT

โครงการ "MINTA PARS"
อาคารพาณิชย์
เลขที่ 100

OWNER บริษัท "MINTA PARS"
เลขที่ 100

LOCATION อ.เมือง จ.นนทบุรี

DATE TILED 20/11/2555

ARCHITECTS

สถาปนิก: น.ส.กรรณิศา

สถาปนิก: น.ส.กรรณิศา

สถาปนิก: น.ส.กรรณิศา

สถาปนิก: น.ส.กรรณิศา

สถาปนิก: น.ส.กรรณิศา

สถาปนิก: น.ส.กรรณิศา

สถาปนิก: น.ส.กรรณิศา

สถาปนิก: น.ส.กรรณิศา

สถาปนิก: น.ส.กรรณิศา

สถาปนิก: น.ส.กรรณิศา

สถาปนิก: น.ส.กรรณิศา

สถาปนิก: น.ส.กรรณิศา

สถาปนิก: น.ส.กรรณิศา

สถาปนิก: น.ส.กรรณิศา

สถาปนิก: น.ส.กรรณิศา

สถาปนิก: น.ส.กรรณิศา

สถาปนิก: น.ส.กรรณิศา

สถาปนิก: น.ส.กรรณิศา

สถาปนิก: น.ส.กรรณิศา

สถาปนิก: น.ส.กรรณิศา

สถาปนิก: น.ส.กรรณิศา

สถาปนิก: น.ส.กรรณิศา

สถาปนิก: น.ส.กรรณิศา

สถาปนิก: น.ส.กรรณิศา

สถาปนิก: น.ส.กรรณิศา

สถาปนิก: น.ส.กรรณิศา

สถาปนิก: น.ส.กรรณิศา

สถาปนิก: น.ส.กรรณิศา

สถาปนิก: น.ส.กรรณิศา

สถาปนิก: น.ส.กรรณิศา

สถาปนิก: น.ส.กรรณิศา

สถาปนิก: น.ส.กรรณิศา

สถาปนิก: น.ส.กรรณิศา

สถาปนิก: น.ส.กรรณิศา

สถาปนิก: น.ส.กรรณิศา

สถาปนิก: น.ส.กรรณิศา

สถาปนิก: น.ส.กรรณิศา

สถาปนิก: น.ส.กรรณิศา

สถาปนิก: น.ส.กรรณิศา

สถาปนิก: น.ส.กรรณิศา

สถาปนิก: น.ส.กรรณิศา

สถาปนิก: น.ส.กรรณิศา

สถาปนิก: น.ส.กรรณิศา

สถาปนิก: น.ส.กรรณิศา

สถาปนิก: น.ส.กรรณิศา

สถาปนิก: น.ส.กรรณิศา

สถาปนิก: น.ส.กรรณิศา

สถาปนิก: น.ส.กรรณิศา

สถาปนิก: น.ส.กรรณิศา

สถาปนิก: น.ส.กรรณิศา

สถาปนิก: น.ส.กรรณิศา

สถาปนิก: น.ส.กรรณิศา

สถาปนิก: น.ส.กรรณิศา

สถาปนิก: น.ส.กรรณิศา

สถาปนิก: น.ส.กรรณิศา

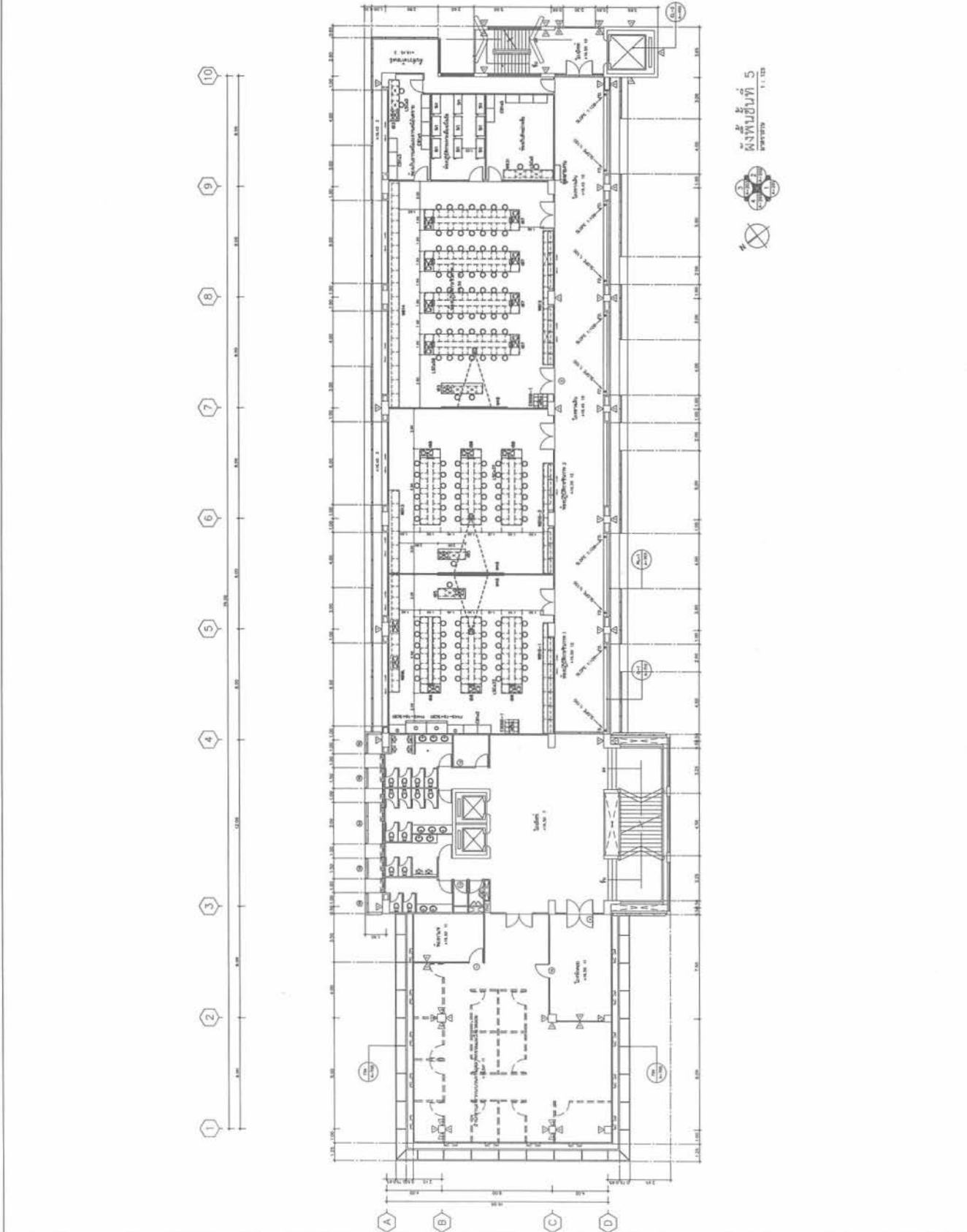

ชั้นที่ 5
พื้นที่รวม 1.1.1.1



Signature

A-110P

FILE NAME 011-11-100
TOTAL DATE 20/11/2555

Handwritten signature



JOB NO. 004
PROJECT
 อาคารศูนย์วิจัยทางสัตวศาสตร์
 และพันธุศาสตร์

OWNER บริษัทศูนย์วิจัยทางสัตวศาสตร์
 และพันธุศาสตร์

LOCATION อู่ทอง จังหวัดสุพรรณบุรี

DWG. TITLE ผนัง 1

ARCHITECTS
 บริษัท อีเอส เอช จำกัด
 บริษัท อีเอส เอช จำกัด
 บริษัท อีเอส เอช จำกัด
 บริษัท อีเอส เอช จำกัด
 บริษัท อีเอส เอช จำกัด

CIVIL ENGINEER
 บริษัท อีเอส เอช จำกัด

ELECTRICAL ENGINEER
 บริษัท อีเอส เอช จำกัด

Mechanical Engineer
 บริษัท อีเอส เอช จำกัด

Interior Designer
 บริษัท อีเอส เอช จำกัด

LANDSCAPE DESIGNER
 บริษัท อีเอส เอช จำกัด

DATE

REVISIONS

GENERAL NOTES

1. ALL DIMENSIONS ARE IN METERS UNLESS OTHERWISE SPECIFIED.

2. THE CONTRACTOR SHALL BE RESPONSIBLE FOR OBTAINING ALL NECESSARY PERMITS AND APPROVALS FROM THE RELEVANT AUTHORITIES.

3. THE CONTRACTOR SHALL BE RESPONSIBLE FOR OBTAINING ALL NECESSARY PERMITS AND APPROVALS FROM THE RELEVANT AUTHORITIES.

4. ALL DIMENSIONS ARE IN METERS UNLESS OTHERWISE SPECIFIED.

DRAWING SHEET No.

FILE NAME 004-111P

TOTAL

DATE

DATE

DATE

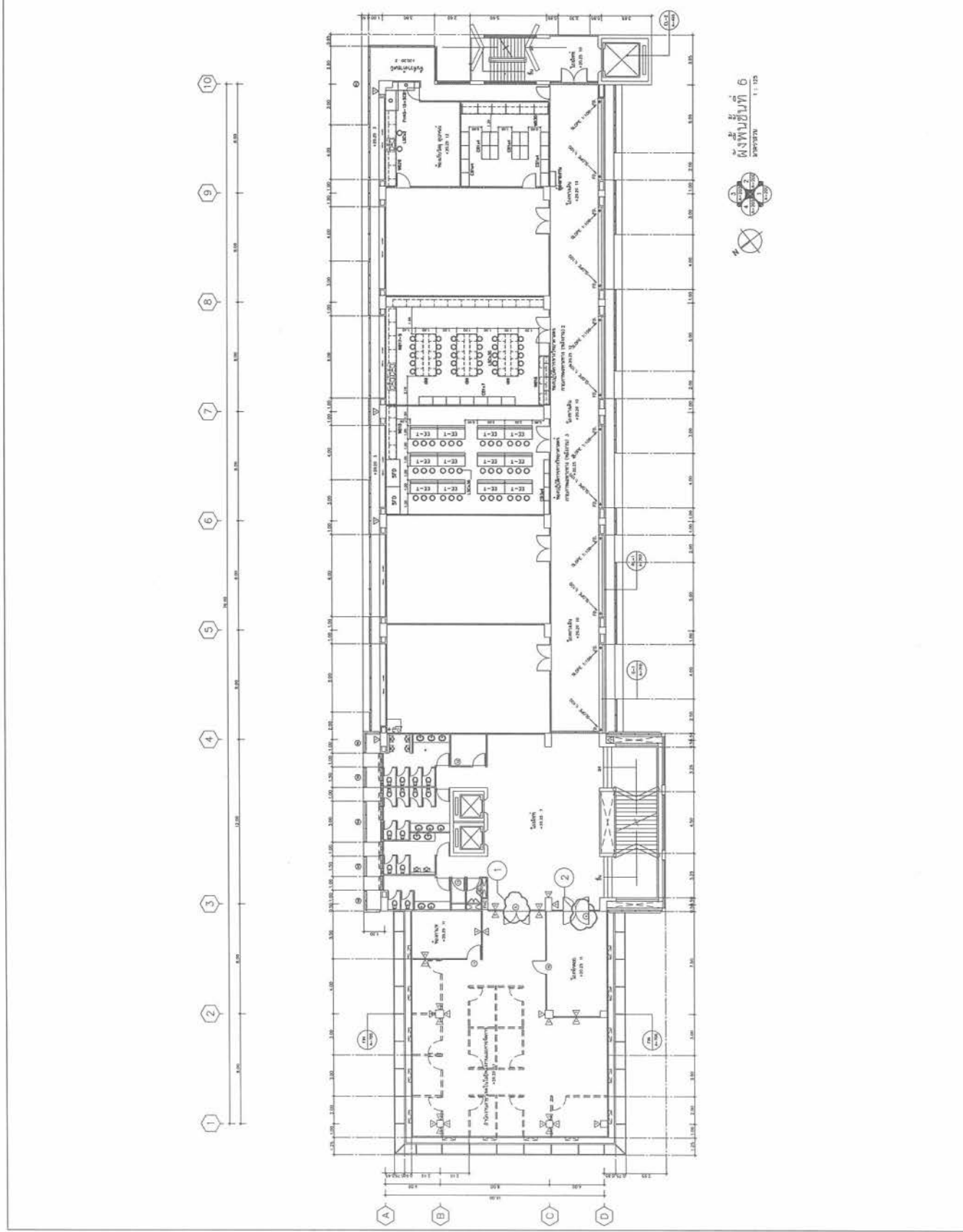



JOB No. 104
PROJECT:

OWNER: บริษัท อีสท์ เอเชียติก จำกัด
LOCATION: อ.วังน้อย จ.พระนครศรีอยุธยา
ARCHITECTS:

CIVIL ENGINEER
ELECTRICAL ENGINEER
MECHANICAL ENGINEER
INTERIOR DESIGNER
LANDSCAPE DESIGNER

DATE: 11/11/2563
REVISIONS: 7

GENERAL NOTES:
1. ALL DIMENSIONS ARE IN METERS UNLESS OTHERWISE SPECIFIED.
2. THE CONTRACTOR SHALL BE RESPONSIBLE FOR OBTAINING ALL NECESSARY PERMITS AND APPROVALS FROM THE RELEVANT AUTHORITIES.
3. THE CONTRACTOR SHALL MAINTAIN ACCESS TO ALL ADJACENT PROPERTIES AND UTILITIES AT ALL TIMES.
4. THE CONTRACTOR SHALL PROTECT ALL EXISTING UTILITIES AND STRUCTURES TO REMAIN.
5. THE CONTRACTOR SHALL MAINTAIN ADEQUATE DRAINAGE AND EROSION CONTROL MEASURES THROUGHOUT THE CONSTRUCTION PERIOD.

FILE NAME: 001-104-104
TOTAL: 11/11/2563

DATE: 11/11/2563

DATE: 11/11/2563

DATE: 11/11/2563

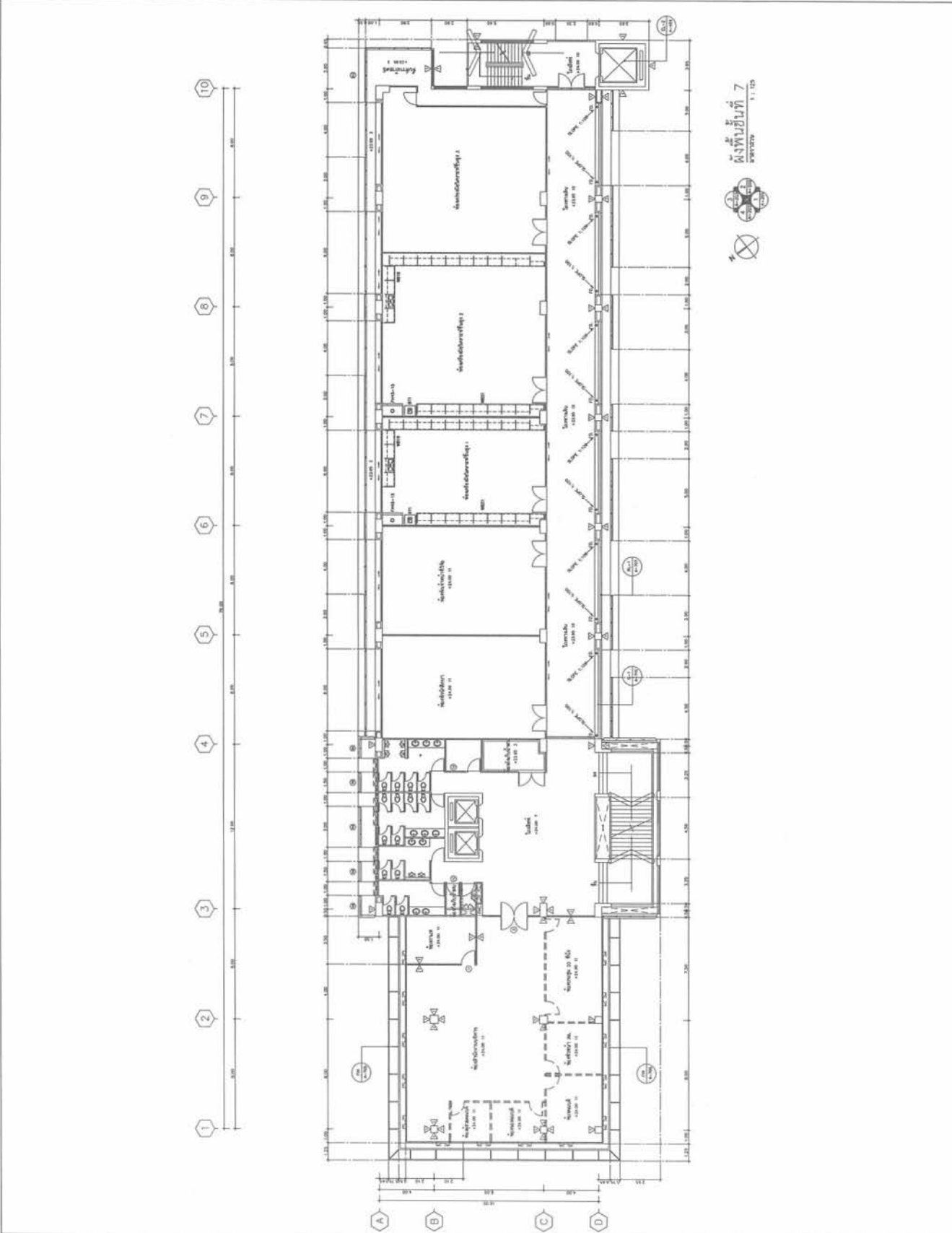

จำนวนชั้น 7
จำนวนพื้นที่ 7
จำนวนพื้นที่ 7

Handwritten signature or initials in the top right corner.